

# Systeme terrestre

# Rutland

# FURLMATIC

# Windchargers



**Le Furlmatic 1803**

### **Le Furlmatic Modele 1803**

permet de produire l'électricité jusqu'à 750W, sa puissance rythmée a 35kph (10m/s). Diamètre des pales 1.8m exposées au vent fait tourner une génératrice qui produit le courant alternatif; puis un dispositif électronique converti en courant continue, gère le stockage (dans une batterie) et sa transformation, selon les appareils a alimenter. Ceci permet une installation optimale de la turbine a des distances jusqu'à 100m si nécessaire, tout en minimisant les pertes de voltage dans le cable. La boite de contrôle FM1803 régularise le voltage de la batterie supporte par des compteurs ainsi qu'un interrupteur de blocage de la turbine. Les pales des éoliennes sont construites en composition de fibre de verre.



### **Le Furlmatic Modele 910-3**

a un diamètre de 910mm permet de produire l'électricité jusqu'à 200W, sa puissance rythmée a 35kph (10m/s) est de 90W. Le réglage du voltage de la batterie se fait soit par l'intermédiaire d'un régulateur SR200 soit par le contrôleur RWS200. Le dernier est capable de charger 2 batteries séparées et également il y a une prise pour un panneau solaire avec une capacité jusqu'à 60W. Les pales des éoliennes sont construites en nylon et fibre de verre moulus.



**Le Furlmatic 910-3**



Recharger les batteries par l'intermédiaire de l'énergie naturelle du vent hors réseaux commun, comme des maisons isolées, l'électrification d'éclairage de villages et de cliniques rurales, les sites de télécommunication et autres applications aux besoins d'électricité dans les endroits éloignés. Les aérogénérateurs Rutland sont solidement construits, silencieux, d'utilisation fiable, rentables et simple a installer. L'unique générateur Rutland, conçu a trois phases et de basse friction, assure un démarrage même a vent faible s'assurant que le courant alimente les batteries même avec une faible brise a partir de 3m/s. Les modeles Furlmatic Rutland incorporent un mécanisme de girouette a fermeture automatique qui se déclenche au-dessus de 15m/s pour détourner la turbine de la direction dominante du vent, réduisant la vitesse du rotor par temps de vent fort.

### **Les énergies renouvelables et gratuits pour:**

- Éclairage
- Réfrigération
- Pompes a eau
- Télévision
- Systemes de communication
- Équipement de navigation
- Diverses utilisation pour l'équipement de basse énergie

# Spécifications

## FM 1803 Tableau de rendement et dimensions

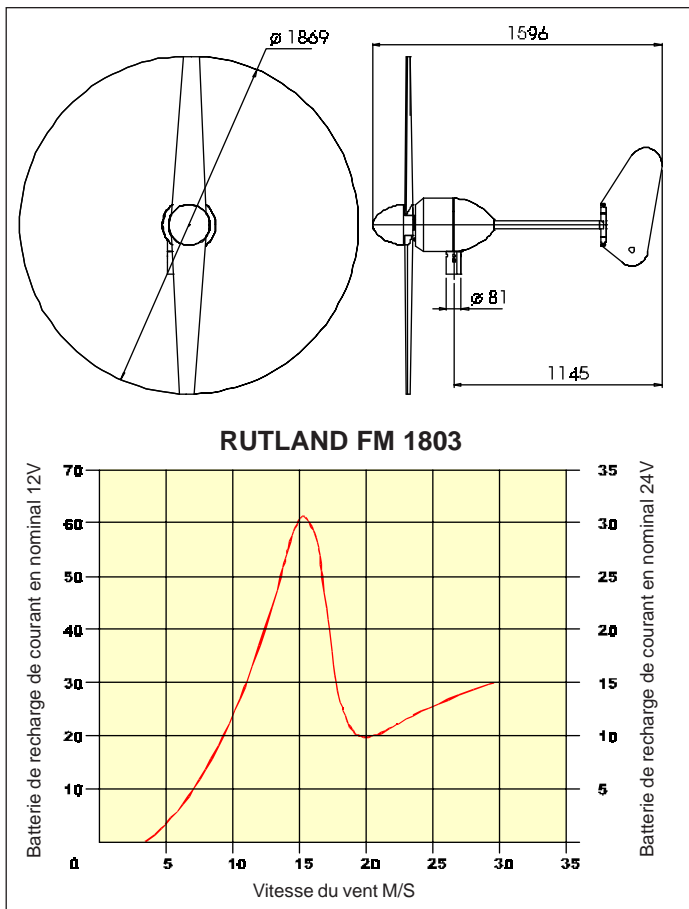

Poids net 48Kg Poids emballé 55Kg  
Dimensions d'emballage 470 x 400 x 1175mm

## FM 910-3 Tableau de rendement et dimensions

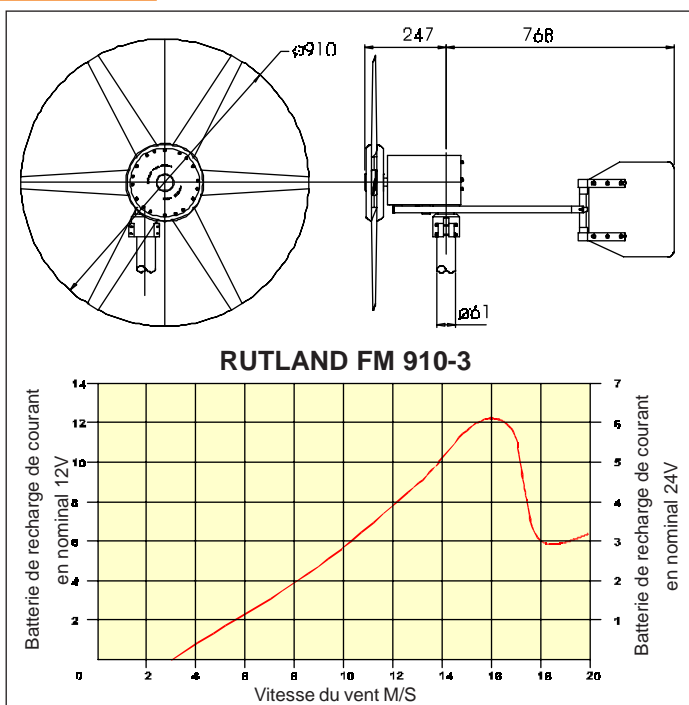

Poids net 16Kg Poids emballé 17.2Kg  
Dimensions d'emballage 240 x 310 x 330mm & 310 x 100 x 960mm

## Simple à installer

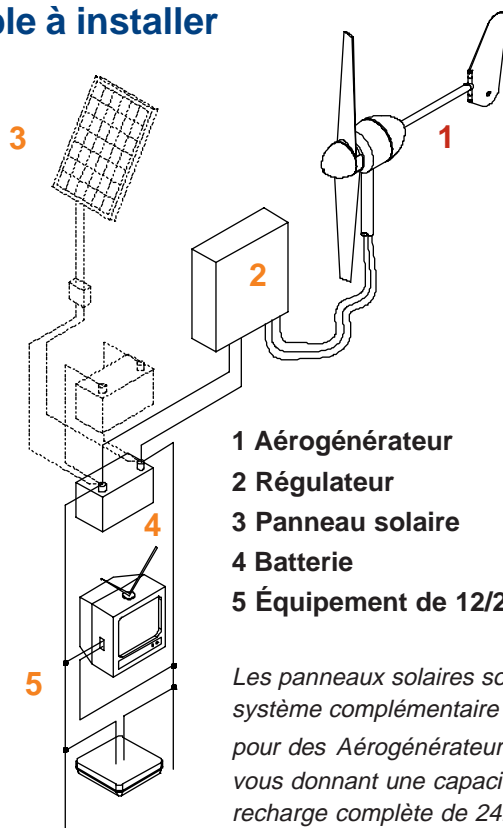

Les panneaux solaires sont le système complémentaire idéal pour des Aérogénérateur, vous donnant une capacité de recharge complète de 24h.

## Accessoires

### Régulateurs de voltage-

- **FM 1803** - La boîte de contrôle de voltage est incluses. Le système est disponible en 12V et 24V comme standard, soit en 36V et 48V sur commande.
- **FM 910-3** - nous préconisons l'utilisation du Régulateur Shunt SR200 de base OU le Contrôleur RWS200 pour éviter une surcharge de la batterie. Disponible en 12V ou 24V.

### Tours -

- FM 1803 - Installer sur une tour de 6m hauteur minimum avec un diamètre interne de 81mm.
- FM910-3 - Monter sur un poteau de 6m avec un diamètre externe de 64mm.

**Les aérogénérateurs Rutland sont certifiés la norme BS EN 50081-1 1992**

Spécifications susceptibles de modification sans préavis

Disponible auprès de:



Fabriqué en RU par

**MARLEC**

Visiter notre site internet en tapant

[www.marlec.co.uk](http://www.marlec.co.uk)